

関中 学校だより



関中学校HPにアクセス

＝ 第5号 ＝

令和3年5月12日発行

亀山市立関中学校

文責 岩間（校長）

学校教育目標：豊かな心を持ち、進んで行動する生徒の育成

新型コロナウイルス感染症のまん延防止等重点措置が実施されています！

5月9日（日）から31日（月）まで、三重県内にも新型コロナウイルス感染症のまん延防止等重点措置が実施され、亀山市も重点措置実施区域に指定されました。学校においても、より緊張感をもって日常的に感染防止対策をとり授業や教育活動を進めていきたいと思っております。

部活動では、1年生も上級生と一緒に活動するようになり、少しずつ練習内容にも慣れてきたでしょうか。運動部は、公式戦を除く他校との練習試合を5月末まで中止とし、校内での練習のみとなっています。しばらくは我慢の活動が続きますが、この時期だからこそ、基礎力をアップし、夏の大会に向けての準備をしていきましょう。
※右の写真は、美術部の1年生がスケッチをしているところです。



亀山市中体連の春季大会が行われました！その2

亀山市中体連の春季大会が5月8日に終了しました。保護者の応援もご遠慮いただき無観客での実施となりましたが、サッカーの大会では、入部したの1年生も参加し、チーム一丸となって戦いました。

今回大会が終了した種目の結果と優秀選手を紹介します。

☆男子ソフトテニス	3位	優秀選手	片出 誠	山下 聖亜
☆女子ソフトテニス	準優勝	優秀選手	中澤 椋那	上田 美羽
☆サッカー	3位	優秀選手	安田 悠亮	

亀山市中体連の春季大会が5月8日に



サッカー部



男子ソフトテニス部



女子ソフトテニス部

今年も2年生の職場体験学習が中止となりました。

2年生の保護者のみなさんにすでにお伝えしましたが、今年度の「2年生職場体験学習」は、昨年度に引き続き中止することになりました。新型コロナウイルス感染症拡大による現状をふまえ、受け入れに協力いただいていた事業所および生徒のみなさんの安心・安全面が十分に担保できないためです。昨年度より職場体験学習に向けた準備を進めてきた2年生にとっては、非常に残念でなりません。昨年度の2年生の取り組みを参考に、地域の方々の協力も得ながらキャリア教育を進めていきたいと思っております。ご理解とご協力をお願いします。

ヒューマンライツの活動が本格的に始まりました！

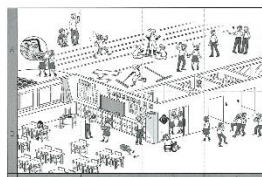

5月11日に第2回目のヒューマンライツの活動がありました。ヒューマンライツは、人権について考え、学年を越えて自分の意見を交流し合うサークルで、月1回程度活動していく予定です。今年度は全校で45名の参加者があり、3つのグループに分かれて上のような絵を見て「気になったところ」について意見交流をしました。裏面の絵を見て、ご家族でもぜひ話し合ってみてください。

5月11日に第2回目のヒューマン

ライツの活動がありました。ヒューマンライツは、人権について考え、学年を越えて自分の意見を交流し合うサークルで、月1回程度活動していく予定です。今年度は全校で45名の参加者があり、3つのグループに分かれて上のような絵を見て「気になったところ」について意見交流

をしました。裏面の絵を見て、ご家族でもぜひ話し合ってみてください。

「気になるところは、ここだ！」

三重県人権指導資料「未来をひらく」より

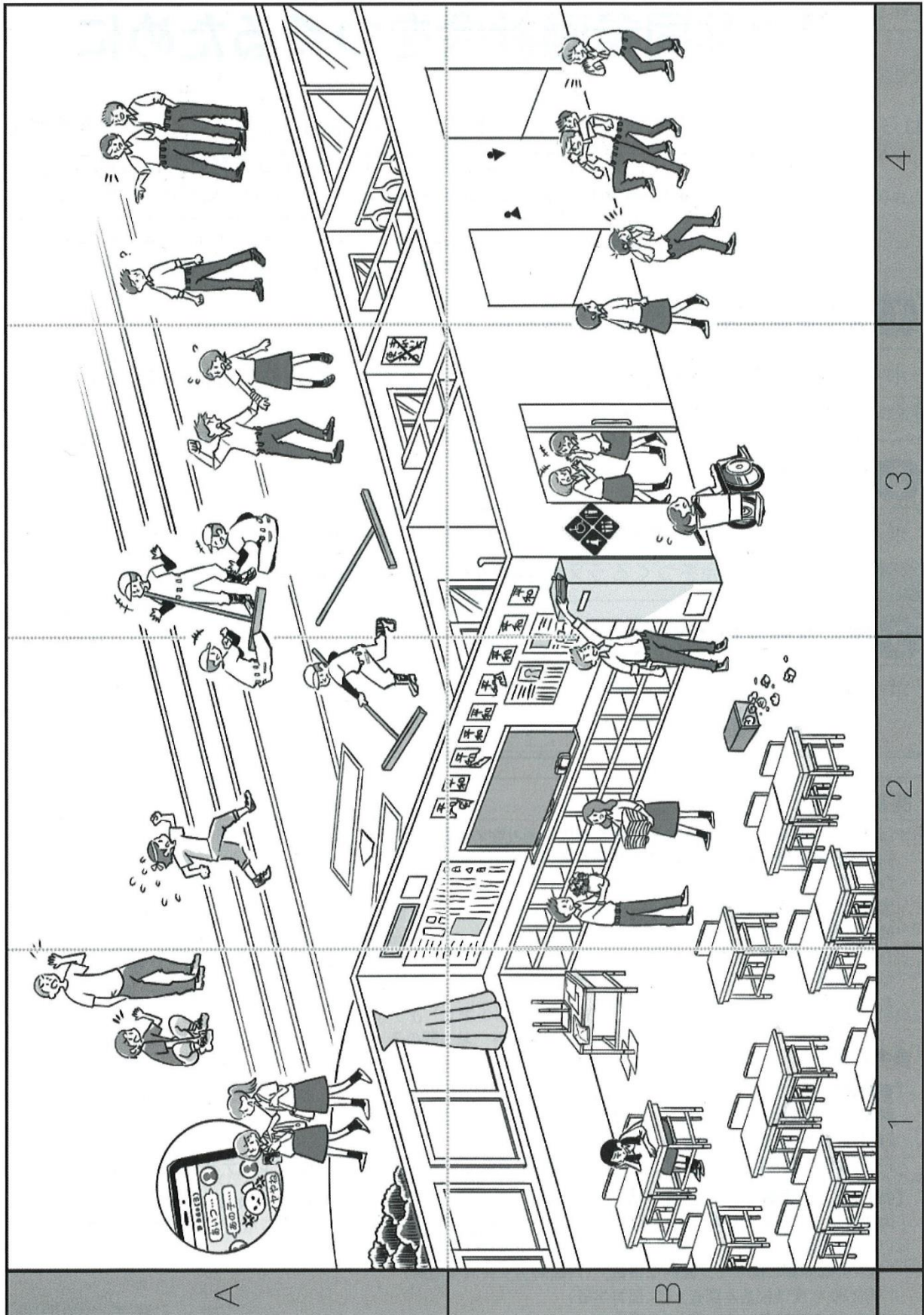

4

3

2

1

A

B